

Användarhandbok (svenska)

Lång rorkult till Travel 503/1003

(Artikelnummer 1919-00)

Leverans:

- Lång rorkult med kopplingstappar och diametral magnet
- Rorkultshandtag
- Monteringsanvisning
- Förpackning
- Garantisedel

Montering

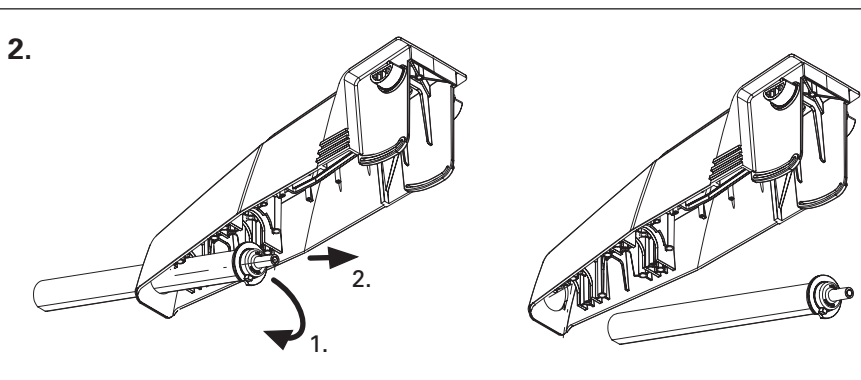
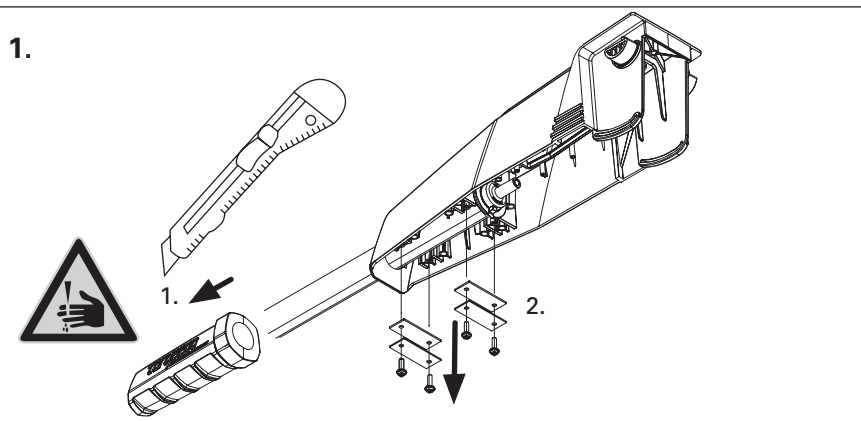

Isärtagning

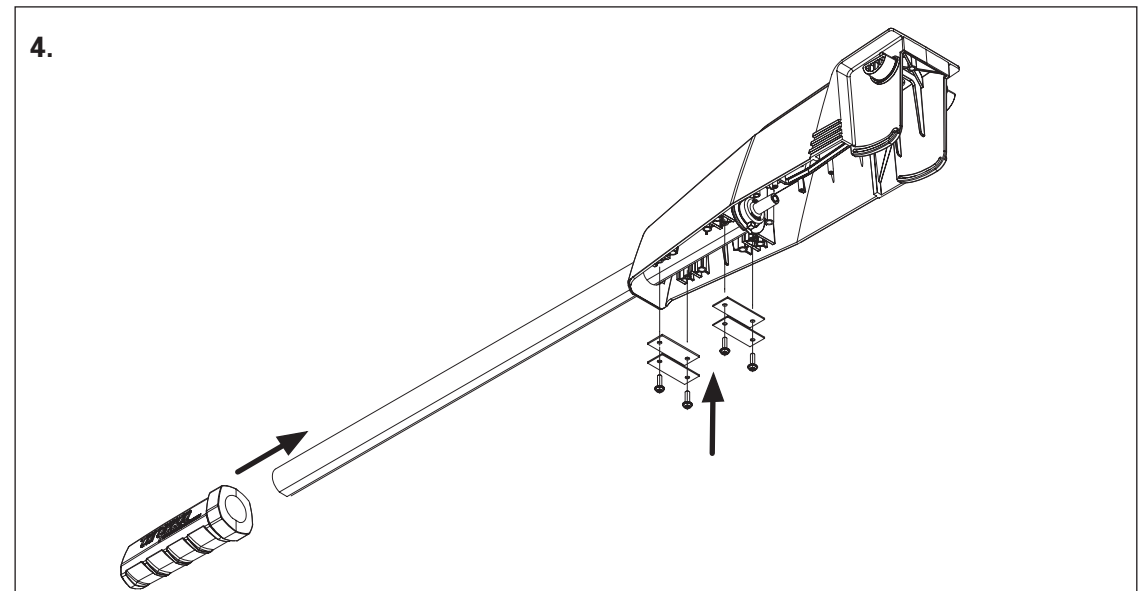
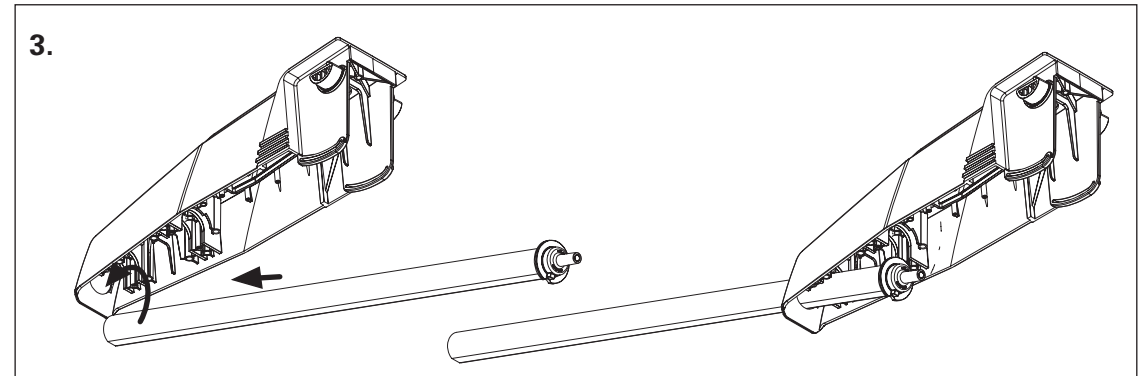

- 5.
- Gör en ny kalibrering: Tryck på „cal“-knappen i 10 sekunder.
 - I displayen visas „cal up“: För rorkulten till full gas framåt, tryck sedan på „cal“-knappen.
 - I displayen visas „cal stp“: För rorkulten till mittläget (stoppläget), tryck sedan på „cal“-knappen.
 - I displayen visas „cal dn“: För rorkulten till full gas bakåt, tryck sedan på „cal“-knappen.

Garantivillkor

Garantiomfattning

Torqueedo GmbH, Petersbrunner Straße 3a, D-82319 Starnberg, Tyskland, garanterar slutanvändaren av denna produkt att produkten är fri från material- och tillverkningsfel under nedan angivna tidsperiod. Torqueedo står för kostnaderna för åtgärdande av material- eller tillverkningsfel. Detta gäller dock inte alla extrakostnader och alla övriga ekonomiska nackdelar som uppstår vid ett garantifall (t.ex. kostnader för bogsering, telekommunikation, kost, logi, förlorad användning, tidsförlust osv.).

Garantin upphör att gälla två år efter det datum då produkten överlämnats till slutanvändaren. Den tvååriga garantin gäller inte för produkter som – även tillfälligt – används för yrkes- eller tjänsteändamål. För dessa gäller lagstadgad garanti. Garantianspråket förfaller sex månader efter att felet har upptäckts.

Torqueedo avgör om defekta delar ska repareras eller bytas ut. Distributörer och återförsäljare som utför reparationsarbete på Torqueedo-produkter har ingen fullmakt att avge rättsligt bindande utlåtanden för Torqueedos räkning.

Garantin gäller inte förslitningsdelar och rutinunderhåll.

Torqueedo har rätt att ogilla garantianspråk omn

- garantianspråket inte lämnats in korrekt (jfr "Garantiprocess"),
- produkten har behandlats på ett sätt som strider mot föreskrifterna,
- säkerhets-, användar- och skötsel-anvisningarna i användarhandboken inte följts,
- produkten på något sätt byggts om, ändrats eller utrustats med delar eller tillbehör som inte tillhör den utrustning som Torqueedo uttryckligen tillåter resp. rekommenderar,
- tidigare underhåll eller reparationer utförts av företag som inte är auktoriserade av Torqueedo eller om icke-originalreservdelar har använts, förutsatt att slutanvändaren inte kan påvisa att det sakförhållande som ligger till grund för ogillandet av garantianspråket inte

har bidragit till att felet uppstått. Utöver anspråk på grundval av denna garanti har slutanvändaren även rättsliga garantianspråk på grundval av sitt köpekontrakt med respektive återförsäljare. Dessa begränsas inte av denna garanti.

Garantiprocess

Nedan beskrivna garantiprocess måste följas för att garantianspråken ska kunna beviljas.

Innan reklamerade produkter får skickas till Torqueedo måste detta avtalas med Torqueedos servicecentrum. Kontakt kan tas per telefon, e-post eller post. Vi utökar successivt möjligheterna att ta kontakt via Internet under www.torqueedo.com.

Vi ber om förståelse för att vi inte kan behandla ej avtalade försändelser och därför inte tar emot dem.

För att kunna kontrollera garantianspråket och genomföra garantin behöver vi en ifylld **garantisedel** samt ett **köpebevis**.

- Garantisedeln som medföljer denna användarhandbok måste bl.a. innehålla kontaktuppgifter, uppgifter om den reklamerade produkten, serienummer och en kort problembeskrivning.
- Köpebeviset måste särskilt styrka köp och inköpsdatum (t.ex. kassakvitto, faktura eller kvitto).

Vi rekommenderar att du sparar originalförpackningen från Torqueedo ifall produkten senare behöver skickas in på service. Om originalförpackningen inte längre finns kvar ska produkten förpackas på sådant sätt att inga transportskador uppstår, eftersom dessa inte omfattas av garantin.

Vi svarar gärna på frågor om garantiprocessen, se våra kontaktuppgifter.

Torqueedos servicecentrum

Europa och internationellt

Torqueedo GmbH
- Service Center -
Friedrichshafener Straße 4a
82205 Gilching
Tyskland

service@torqueedo.com
T +49 - 8153 - 92 15 - 100
F +49 - 8153 - 92 15 - 319

Nordamerika

Torqueedo Inc.
171 Erick Street, Unit A-1
Crystal Lake, IL 60014
USA

service_usa@torqueedo.com
T +1 - 815 - 444 88 06
F +1 - 847 - 444 88 07

Alla övriga länder:

Kontaktadresser till internationella servicecentrum finns på webbplatsen www.torqueedo.com under "Service".